

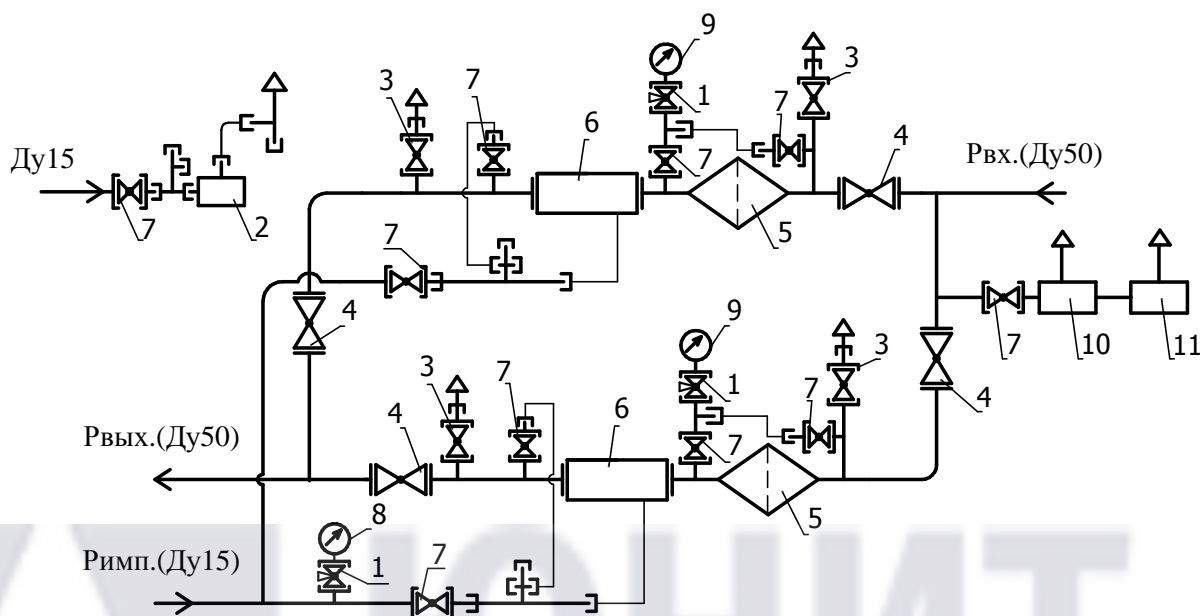

# ЮНИТ НЕФТЕГАЗ

ПРОИЗВОДИМ  
ГОТОВЫЕ РЕШЕНИЯ

## Функциональная схема



1-кран шаровой для манометра DN15-3шт; 2-предохранительный сбросной клапан типа КПС-н-1шт; 3-кран шаровой КШ-20-4шт; 4-кран шаровой КШ-50-4шт; 5-фильтр типа ФГ-2шт; 6-регулятор давления газа типа -400 - 2 шт; 7-кран шаровой КШ-15-10шт; 8-выходной манометр МТ-1-1шт; 9-входной манометр -2шт; 10-регулятор давления газа бытовой-1шт; 11-газовый конвектор-1шт

## Габаритный чертеж

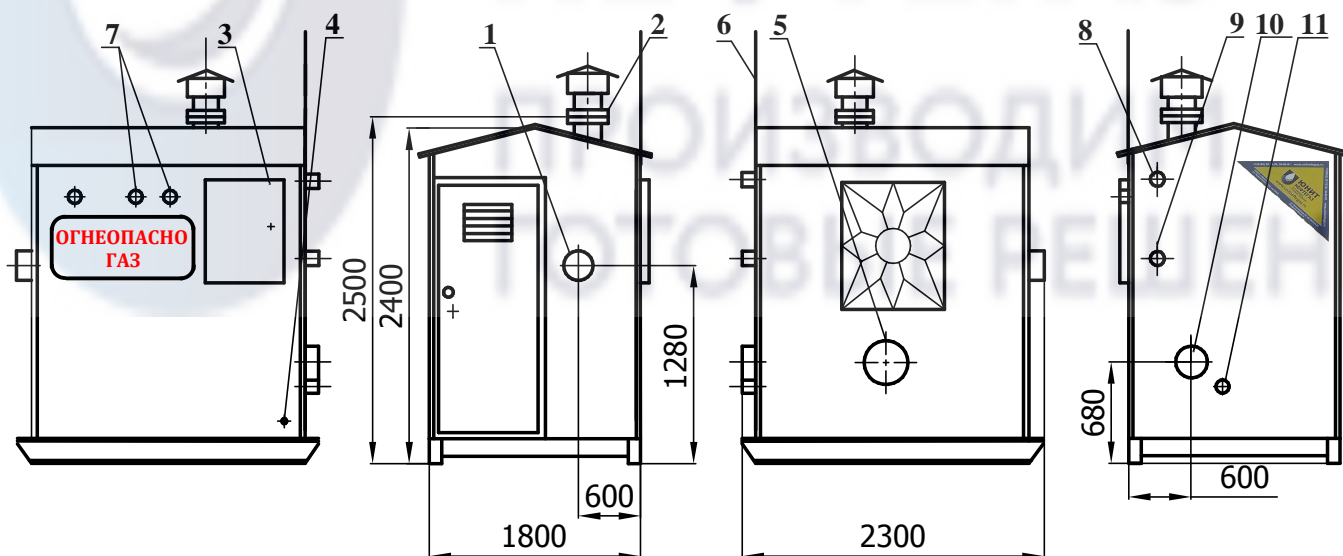

1- Рвх.(Ду50); 2-дефлектор; 3-эл.щит; 4-подключение эл. кабеля; 5-дымоход газового конвектора; 6-место установки молниеотвода; 7-продувочный трубопровод (Ду20); 8-выход КПС-н (Ду20); 9-вход КПС-н (Ду15); 10-Рвх.(Ду50); 11-подвод импульса к регулятору (Ду15).

**Размеры в процессе производства могут незначительно измениться.**

ООО "Юнитнефтегаз" +7(8452) 39-84-81, 39-76-30 [info@unitneftegaz.com](mailto:info@unitneftegaz.com)

[WWW.UNITNEFTEGAZ.COM](http://WWW.UNITNEFTEGAZ.COM) [WWW.TD-UNITNEFTEGAZ.RU](http://WWW.TD-UNITNEFTEGAZ.RU)