

Функциональная схема
-50 -2-

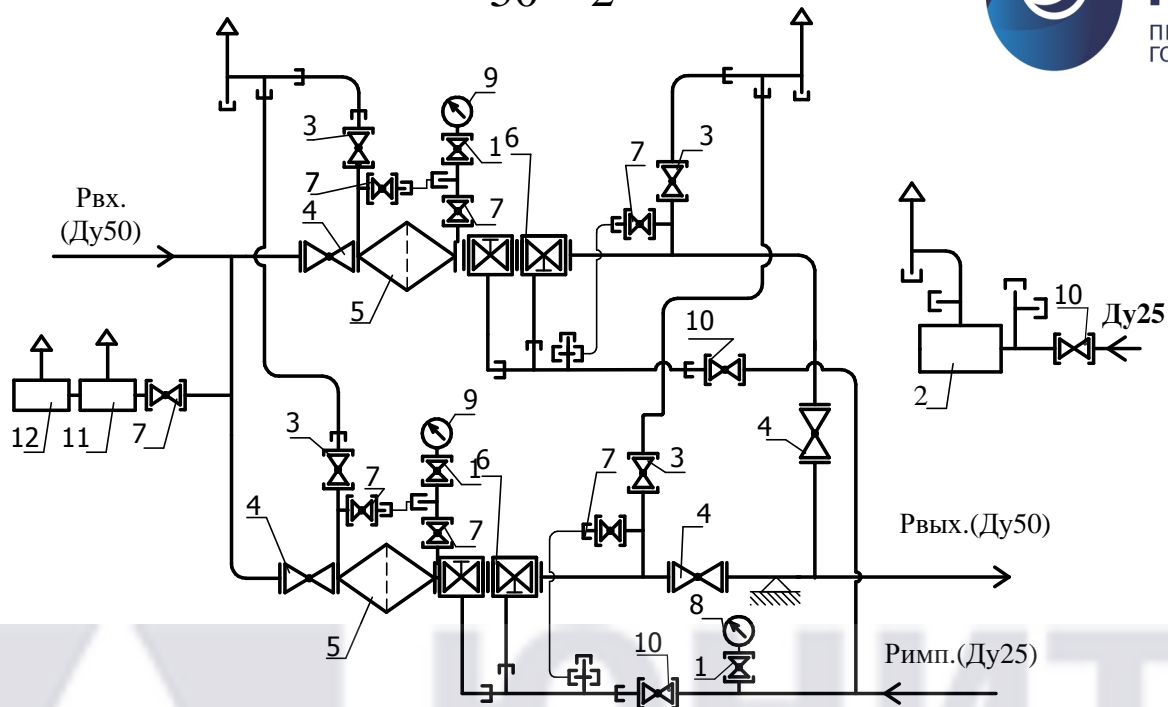

1-кран шаровой для манометра DN15 (11Б41п21)-3шт; 2-предохранительный сбросной клапан типа ПСК-25Н-1шт; 3-кран шаровой КШ-20-4шт; 4-кран шаровой КШ-50-4шт; 5-фильтр типа ФГ-2шт; 6-регулятор давления газа типа РДП-50Н с КПЗ-50Н-2шт; 7-кран шаровой КШ-15-7шт; 8-манометр -1шт; 9-входной манометр -2шт; 10-кран шаровой КШ-25-3шт; 11-регулятор РДСГ-1-1.2-1шт; 12-газовый обогреватель-1шт.

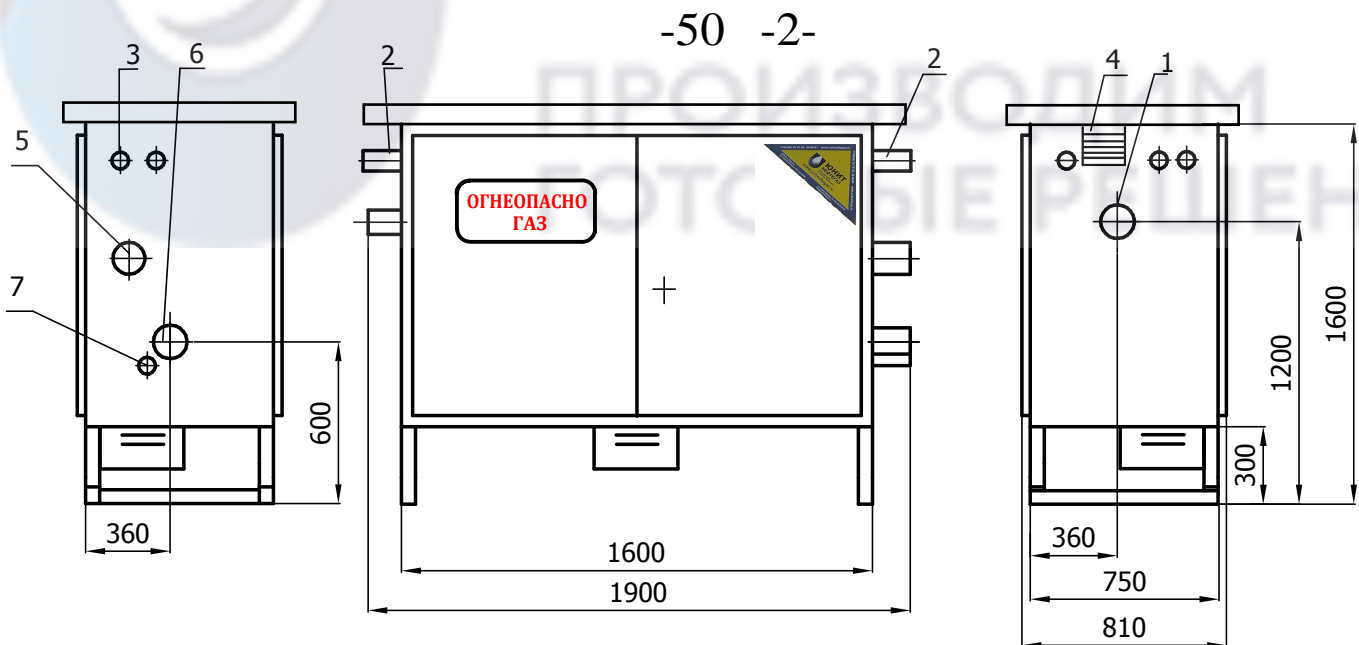

1-Рвх(Ду50); 2-продувочный патрубок (Ду20); 3-выход ПСК-25 (Ду25); 4-жалюзийная решетка; 5-вход ПСК-25 (Ду25); 6-Рвых(Ду50); 7-подвод импульса к регулятору (Ду25).

Размеры в процессе производства могут незначительно измениться.

ООО "Юнитнефтегаз" +7(8452) 39-84-81, 39-76-30 info@td-unitneftegaz.ru
WWW.UNITNEFTEGAZ.COM WWW.TD-UNITNEFTEGAZ.RU